

GELÄNDE-SCHERENARBEITSBÜHNE MIT BEIDSEITIGEM AUSSCHUB



# X XL20 RTD



**AIRO**  
SAFELY, HIGHER.

MADE IN ITALY



## PERFORMANCE

Hohe Leistung und vielseitige Einsatzmöglichkeiten machen diese Baureihe besonders geeignet für Baustellenarbeiten.

## VORTEILE

Die große Plattform mit doppeltem Auszug (bis zu 7,4 m) mit einer Tragfähigkeit von 700 kg (einschließlich bis zu 6 Personen), die Verfahrbarkeit bis zur maximalen Arbeitshöhe, die 4 Antriebsräder mit Pendelachse, die auch auf unebenem Gelände hervorragenden Halt garantieren. Ein Stufe V konformer mechanischer Dieselmotor ermöglicht niedrige Wartungskosten und einen emissionsfreien Betrieb. Alles Vorteile, welche diese Baureihe an die Branchenspitze stellen.

## WERTHALTIGKEIT

40 Jahre Erfahrung in Konstruktion und Fertigung sind eine Garantie für Zuverlässigkeit und Langlebigkeit.



## TECHNISCHE DATEN

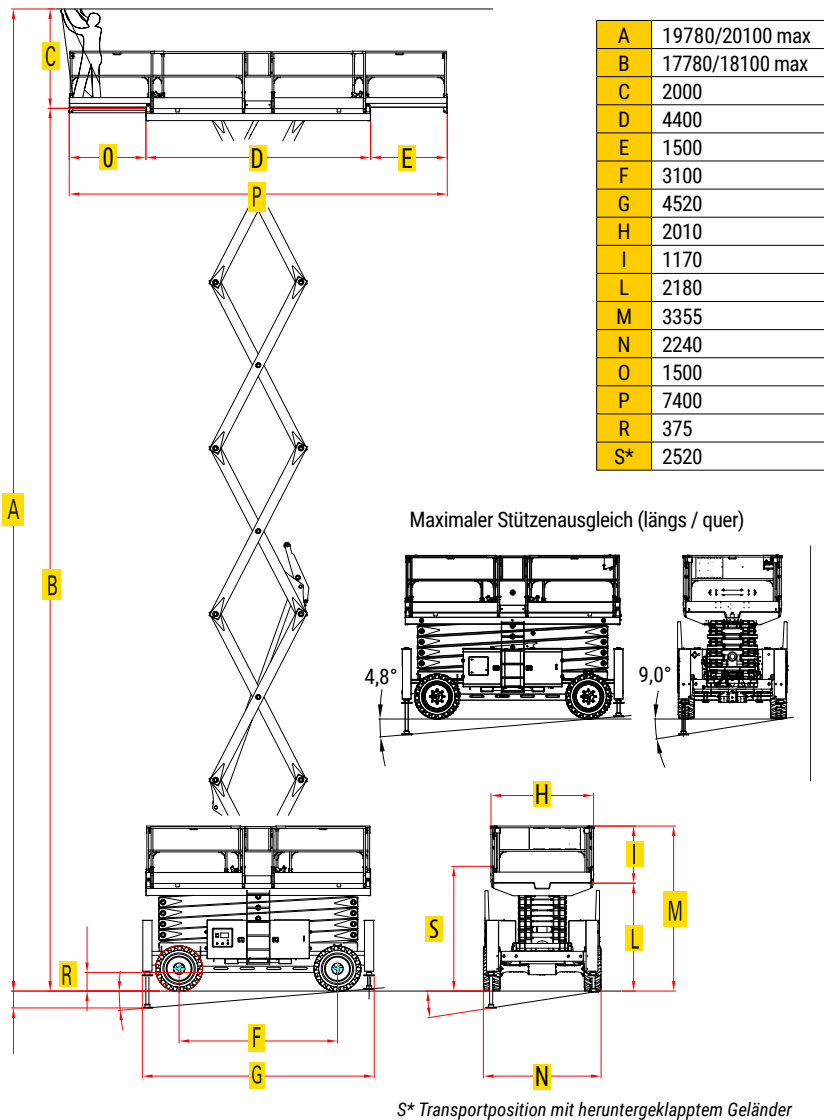

## Standardausstattung

- 4WD / 2WS Achsfahrantrieb mit mechanischem Getriebe und Pendelachse
- Proportional-Steuerung für Verfahren, Heben und Senken
- Manuelle Differentialsperre
- Großes Deck mit 2 seitlichen Eingangstüren und Klappgeländer
- Elektrischer Scherenschutz
- Hupe, Neigungsschalter und Betriebsstundenzähler
- Nach Verfahrenhöhe abhängiger Neigungsschalter
- Lastbegrenzer auf der Plattform
- Bodensteuerstelle mit integriertem Diagnosesystem mittels Touch-Display (Advanced Touch Control System) mit einfachen und intuitiven Symbolen
- Abnehmbare Plattformkonsole mit Bodenanschluss zum Verladen
- 4 hydraulische Stützen mit automatischer und manueller Nivellierung und Warnblinkleuchten
- Seitliche Stapeltaschen
- Verankerungs- und Anhebepunkte
- Vorbereitung für 230-V-Stromleitung auf der Plattform
- Schwarze Geländereifen Solid Air
- Telematik-Stecker
- Konformitätserklärung  $\text{CE}$

## Optionen und zubehör

- Schutzkappe für Steuerpult
- 230V Anschluss auf der Plattform
- 230V Anschluss auf der Plattform mit FI-Schutzschalter
- Wasser/Druckluftleitung zum Arbeitskorb inkl. Schnellkupplung
- SAFE Sekundärschutzsystem
- Nichtmarkierende Geländereifen Solid Air
- Flottenmanagement-Kit
- Hydraulikgenerator 3kVA 230V 50Hz
- Beidseitige hydraulische Plattformverlängerung
- Motor DIESEL 24kW mit DPF Filter (YANMAR 3TNV88C)

## TECHNISCHES DATENBLATT XL20 RTD

|  |      |                                    |
|--|------|------------------------------------|
| Max. Arbeitshöhe                               | mm   | 19780                              |
| Max. Plattformhöhe                             | mm   | 17780                              |
| Maximale Verfahrenhöhe                         | m    | max                                |
| Tragfähigkeit der Plattform /Max. Personenzahl | kg   | 700/6                              |
| Tragfähigkeit auf ausgefahrener Plattform      | kg   | 520/4                              |
| Manuelle Plattformverlängerung, beidseitig     | m    | 1,50                               |
| Hubzeit (unbeladen)                            | s    | 110                                |
| Senkzeit                                       | s    | 90                                 |
| Antrieb  |      | Diesel YANMAR 3TN-V80F-SDSA 18,8kW |
| Starterbatterie                                | V/Ah | 13/135                             |
| Ladegerät                                      | V/A  | Diesel-Generator                   |
| Inhalt Hydrauliktank                           | l    | 90                                 |
| Kraftstofftank                                 | l    | 140                                |
| Fahrgeschwindigkeit (Sicherheit/ schnell)      | Km/h | 0,4/4,5                            |
| Längsneigung / Querneigung                     | °    | 3-5/1,5-4                          |
| Steigungsvermögen                              | %    | 40                                 |
| Wenderadius (innen und aussen)                 | m    | 4,30/7,55                          |
| Reifengröße und -typ                           | mm   | Ø 300 Solid Air                    |
| Gesamtgewicht                                  | kg   | 11035                              |

Hinweis: Version ohne Stützen auf Anfrage

\*Tigieffe Srl verfolgt eine Politik der kontinuierlichen Verbesserung seiner Produkte. Die verwendeten Fotos können das Gerät, einschließlich Zubehör und Optionen, darstellen. Die technischen Daten sind inklinativ und können ohne vorherige Ankündigung geändert werden. Einige Zubehörteile oder nationale Normen können zu einer Gewichtszunahme führen. Die technischen Daten können je nach nationalen Normen oder durch den Einbau von Sonderausstattungen abweichen.

